

# SolarEdge

## Guía rápida de instalación del inversor Home Hub - Monofásico

de los modelos para Europa SEXXXXH-RWMBNBF54

**¡ADVERTENCIA!** Para evitar peligros, leer las INSTRUCCIONES DE MANEJO Y SEGURIDAD suministradas con este producto o consultar:  
[https://www.solaredge.com/sites/default/files/se\\_handling\\_and\\_safety\\_instructions.pdf](https://www.solaredge.com/sites/default/files/se_handling_and_safety_instructions.pdf)



Antes de la instalación, leer la ficha técnica suministrada con este producto o consultar:  
<https://knowledge-center.solaredge.com/sites/kc/files/se-home-hub-single-phase-inverter-datasheet-es-spa.pdf>



### Contenido de la entrega

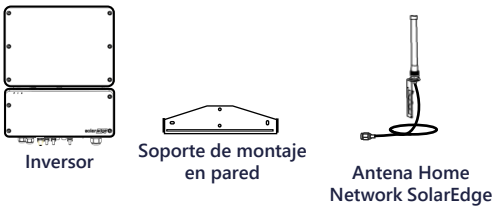

**¡ADVERTENCIA!** Este símbolo indica un peligro. Llama la atención sobre un procedimiento que, si no se realiza correctamente o no se cumple, podría provocar lesiones o pérdida de vidas humanas. No proceder más allá de una nota de advertencia hasta que las condiciones indicadas se entiendan y cumplan completamente.

**¡PRECAUCIÓN!** Supone un peligro. Llama la atención sobre un procedimiento que, si no se realiza correctamente o no se cumple, podría provocar daños o la destrucción del producto. No proceder más allá de una señal de precaución hasta que las condiciones indicadas se entiendan y cumplan completamente.

### Herramientas y materiales



### A Montaje

### B Cableado



**¡ADVERTENCIA!** Antes de instalar o poner en funcionamiento la batería SolarEdge Home 400V leer las instrucciones de seguridad y manejo proporcionadas con el producto.

**¡IMPORTANTE!** La conexión a las unidades y accesorios que se muestra aquí es solo para referencia. Para ver información más detallada, consultar el manual específico de cada producto.

## Conexión a LAN o a WiFi

En una configuración líder-seguidor, la LAN o la Wi-Fi DEBEN conectarse al inversor líder

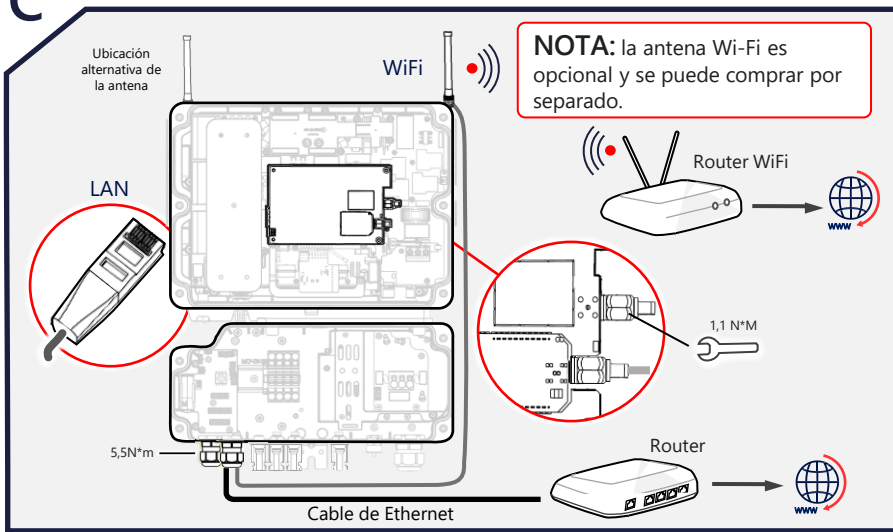

## Conexión a la batería SolarEdge Home 400V

Es posible también establecer la comunicación de la batería de forma inalámbrica utilizando la Home Network SolarEdge **¡IMPORTANTE!** Si utiliza la comunicación por cable, retirar el plug-in de la Home Network SolarEdge antes de conectar los conductores del cable RS485. Volver a instalar el plug-in después de poner en marcha el inversor.

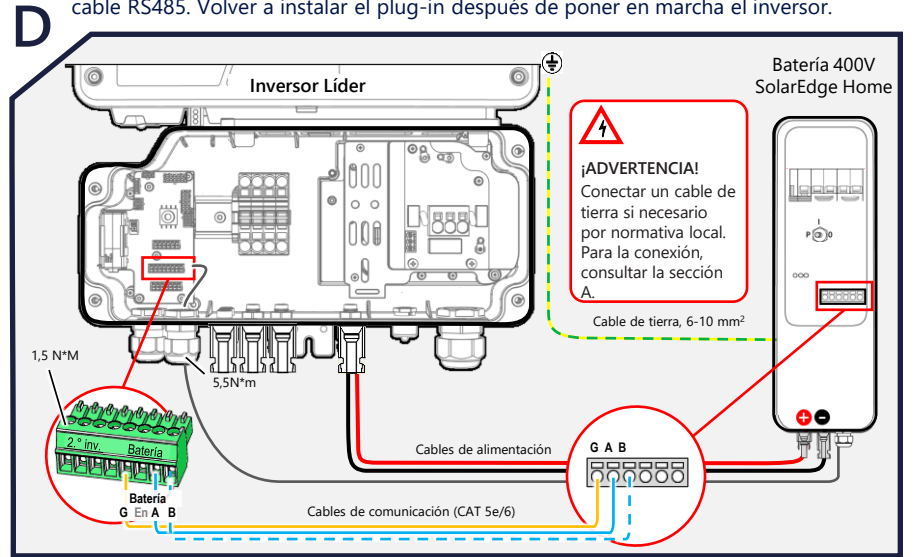

## Conexión de la Home Network SolarEdge

Este producto lleva instalados el plug-in y la antena de la Home Network SolarEdge.

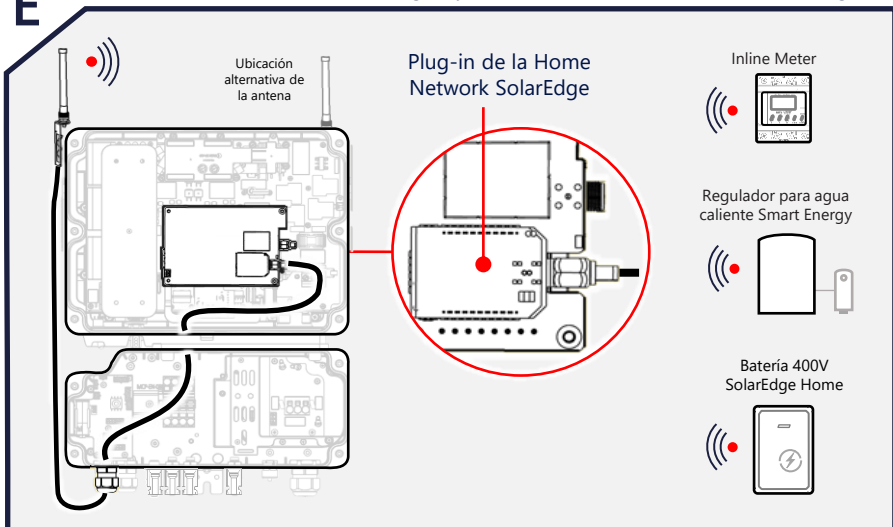

## Conexión con la Interfaz de Backup

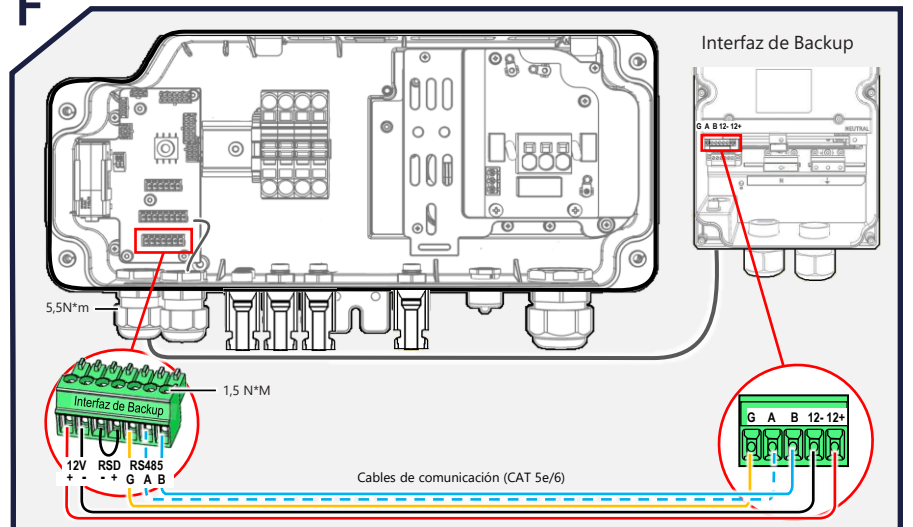

## Conexión del meter y del apagado rápido (RSD)

**¡IMPORTANTE!** Retirar el plug-in de la Home Network SolarEdge antes de conectar los conductores. Volver a instalar el plug-in después de poner en marcha el inversor.

## Conexión de varios inversores

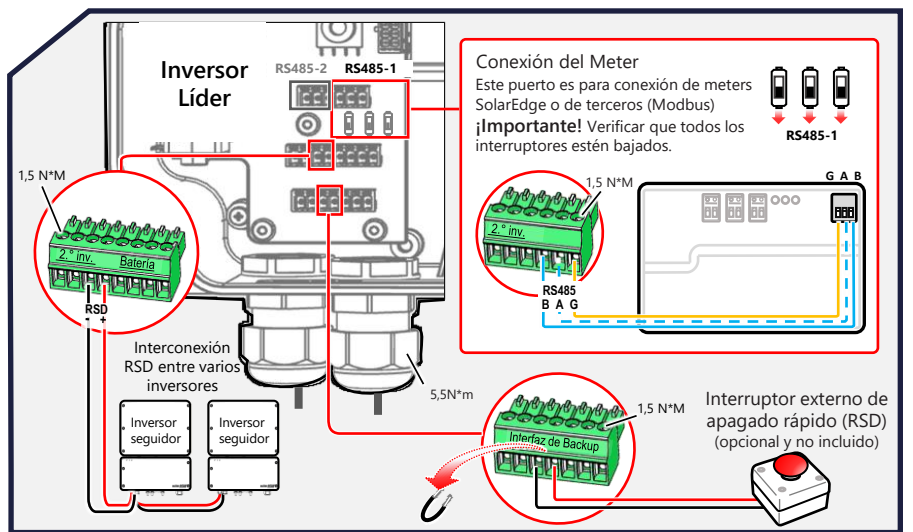
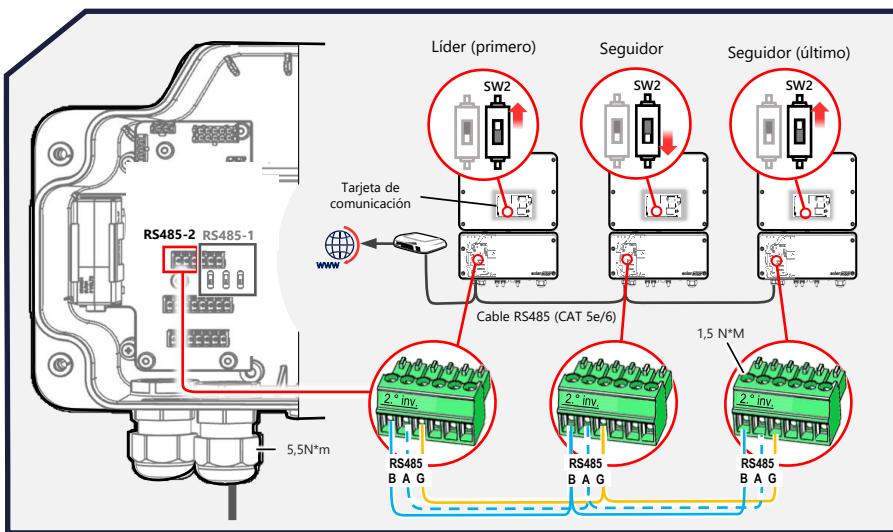

## Puesta en marcha del inversor

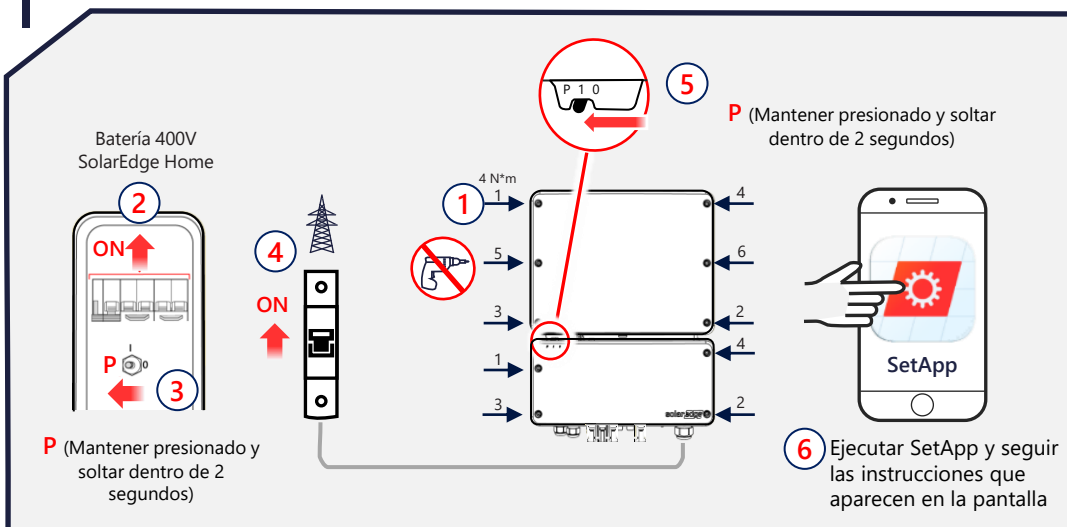

## Indicaciones LED

- Rojo: fallo
- Verde: producción de potencia,
- Verde intermitente: conexión con la red presente
- Azul: comunicación correcta

Para más información, consultar: <https://www.solaredge.com/leds>



Para más información desde remoto sobre el estado, los indicadores de error y el rendimiento del sistema, consultar la información sobre la monitorización remota en: <https://www.solaredge.com/products/pv-monitoring#/>

